

## Station „Baumstämme überqueren“

### Material

- 2 dünne Matten
- 2 Sprungbretter
- 1 Bank

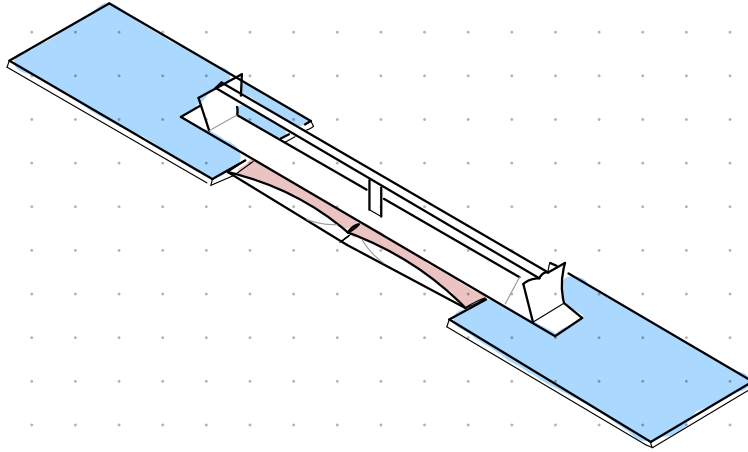

### Aufbau Gruppe 2 (kleinkinder):

1. Die beiden Sprungbretter mit den federnen Seiten zusammenstellen
2. Bank mit der breiten Seite (verkehrt herum) drauf legen
3. An den beiden Enden der Bank zwei dünne Matten unterlegen.

### Aufbau Gruppe 1 (Eltern-Kind):

- Bank mit der breiten Seite (verkehrt herum) auf Boden legen
- An den beiden Enden der Bank zwei dünne Matten unterlegen.

# Station "Hängebrücke"

## Material

- Barren
- 4-5 Seile
- 1 Bank
- kleiner Kasten
- dünne Matten

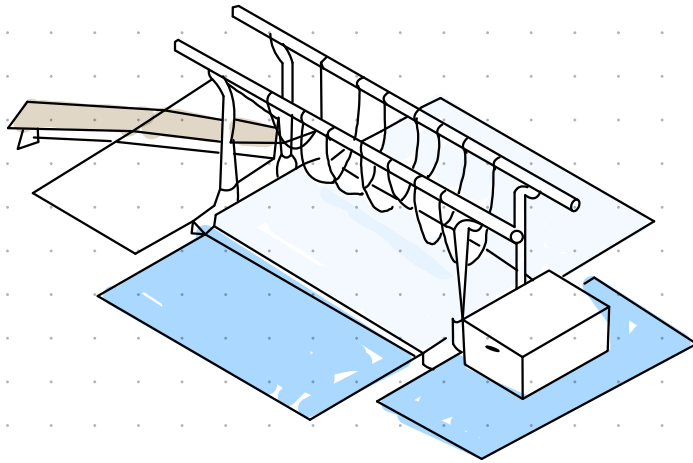

Aufbau Gruppe 1 (Eltern-kind):

1. Seile am Barren festknoten
2. Als Aufstieg eine Bank ins erste Seil einhängen
3. Für den Abstieg einen kleinen Kasten an das Ende des Barren stellen
4. Zu Sicherheit den Aufbau mit dünnen Matten unterlegen

Aufbau Gruppe 2 ("kk"): -> ohne eingehängte Bank

# Station „Spinnennetz“

Beide Gruppen

## Material

- 2 Bänke
- Seile

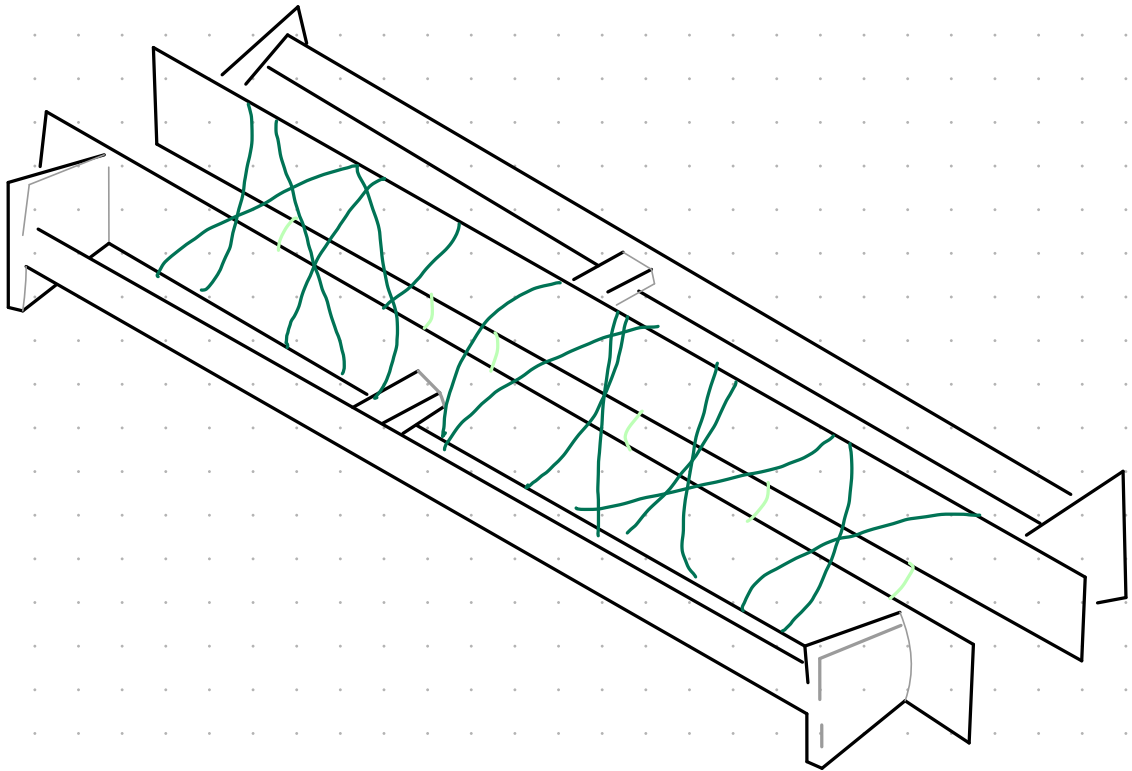

## Aufbau Gruppe 1 & 2:

1. Die beiden Bänke werden mit der oberen Seite zueinander seitlich hingelegt
2. Die Seile/Schnüre werden darunter & drüber festgemacht
  - > Sodass die Kinder durchklettern müssen ohne die Seile zu berühren

# Station „Schlangengrube“ ! Station nur für Gruppe 1!

## Material

- 2 Kastenoberteile
- 1 Kasten-Zwischenelement
- Seile

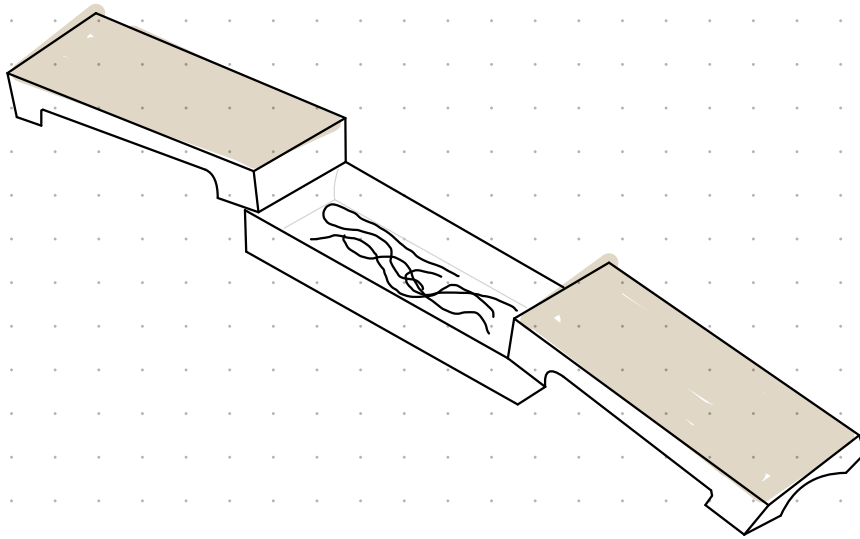

## Aufbau:

1. Die beiden Kastenoberteile an jeweils einer Seite des Kasten-Zwischenelement einhängen
  2. Die Seile in das Kasten-Zwischenelement hineinlegen
- > Die Kinder sollen beim hindurchgehen die schlafenden „Schlangen“ nicht berühren

# Station „Dicker Baumstamm“

Material:

- Bodenläufer
- 2 kleine Kästen
- 2 dünne Matten

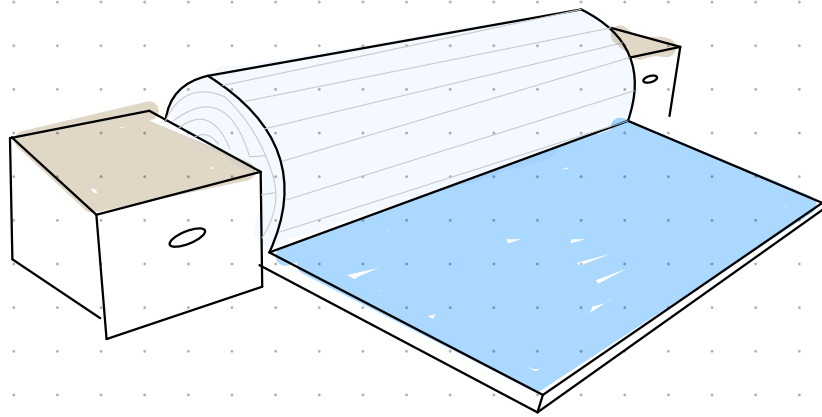

Aufbau Gruppe 1 & 2:

1. Die kleinen Kästen als Auf- & Abstieg an die beiden Seiten der Bodenläuferrolle stellen.
2. Mit den beiden dünnen Matten die Rolle links & rechts fixieren.

# Station "Höhle erkunden"

! Station nur für Gruppe 1!

- 4 kleine Kästen
- dicke Matte
- kleine Bälle oder Säckchen
- optional dünne Matte
- box / kleiner Kasten

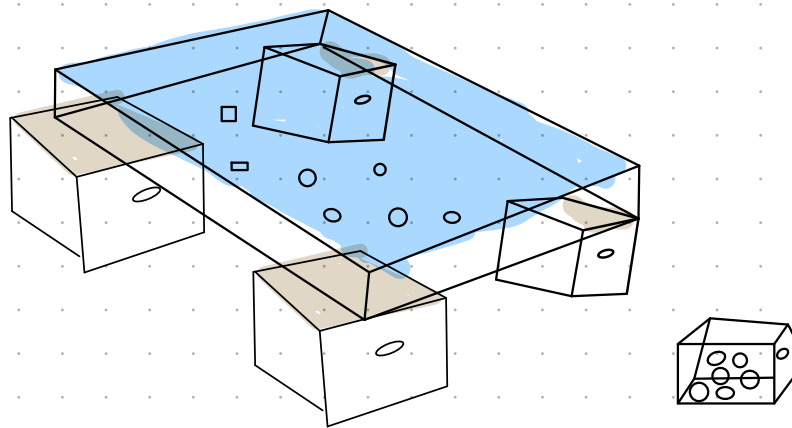

## Aufbau:

1. Vier kleine Kästen werden platziert, sodass eine dicke Matte daraufgelegt werden kann
2. In der Mitte der Kästen werden Bälle verteilt
3. Auf die Kästen wird die dicke Matte gelegt
4. Optional können dünne Matten unter den Aufbau gelegt

-> Die Kinder kriechen durch die Höhle & sammeln die Bälle ein

Anschließend legen sie diese in der Kiste hinter dem Aufbau ab.

# Station „Über den Fluss“

! Station nur für Gruppe  
2!

Material:

- 5 kleine Kästen
- 2 Bänke

Aufbau:

1. Zwei der kleinen Kästen als Start & Ende platzieren
2. Die beiden Bänke seitlich, mit der Unterseite zueinander hinlegen.
3. Die restlichen Kästen schräg & versetzt an den beiden Bänken einhängen.

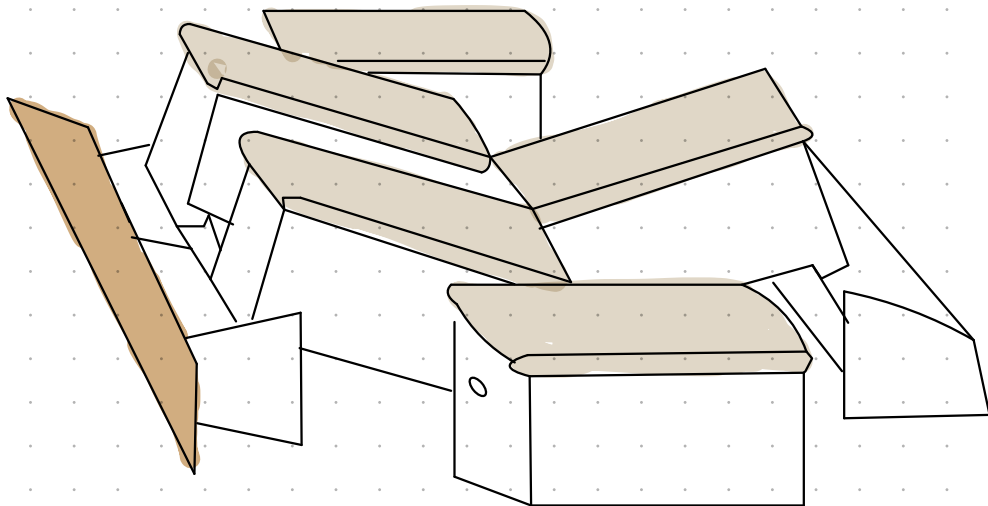

# Station „Durch die Schlucht“

## Material:

- Großer Kasten
- 2 dicke Matten
- Sprossenleiter
- Pferd
- 1 Seil
- 2 dünne Matten
- „Keil-Kissen“

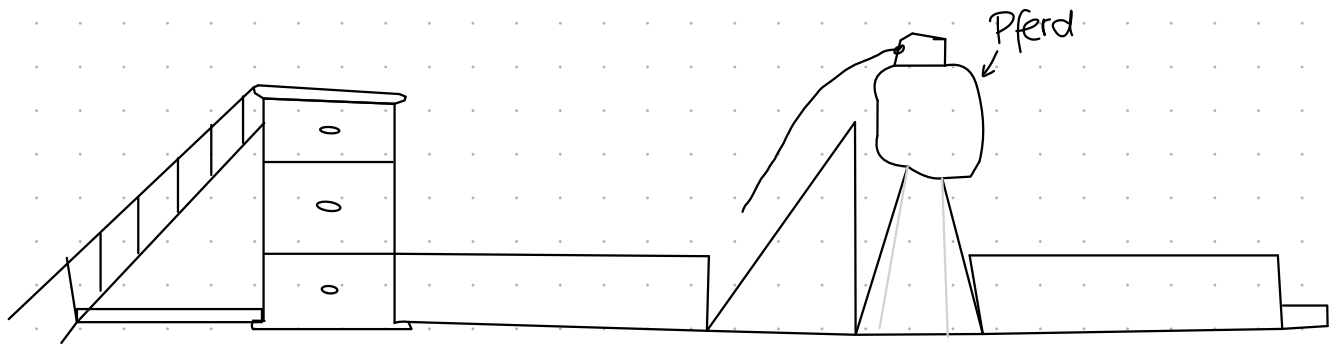

## Aufbau

1. Die Sprossen-Leiter wird in den großen Kasten eingehakt & mit einer dünnen Matte unterlegt.
2. Hinter den Kasten wird eine dicke Matte gelegt.
3. Das Keil-Kissen wird zwischen dicke Matte & Pferd gestellt.
4. Abschließend wird hinter das Pferd gelegt & mit einer kleinen Matte am Ende unterlegt.
5. Am Griff des Pferds wird ein Seil befestigt und in Richtung des Keil-Kissen runtergelegt.



Station "Achtung Kokosnuss"

Beide Gruppen!

Material:

Würfelsäckchen

Reifen

Hoher Gegenstand (hier Barren)

\* kann auch Schnur zwischen 2 Bäumen sein

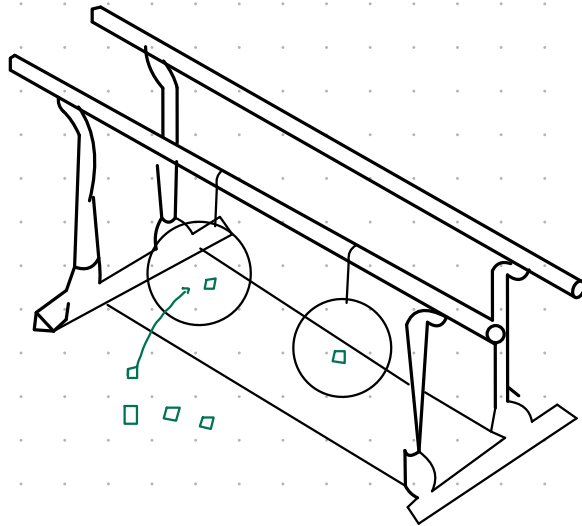

Aufbau Gruppe 1 & 2:

- ▷ Die Reifen werden mit Seilen oder Schnur auf unterschiedliche Höhen gehangen
- ▷ Die Kinder werfen die Säckchen hindurch